

Mounting



Solutions



Installation Instructions  
Instructions d'installation  
Istruzioni di installazione  
Installationsanleitung  
Instrucciones de instalación  
Installatie-instructies  
Instruções de Instalação

iC-SP-UC1



### IMPORTANT WARNINGS and CAUTIONS!

- WARNING** A **WARNING** alerts you to the possibility of serious injury or death if you do not follow the instructions.
- CAUTION** A **CAUTION** alerts you to the possibility of damage or destruction of equipment if you do not follow the corresponding instructions.
- **WARNING:** Improper installation can result in serious personal injury! Make sure that the mounting surface structural members can support a redundant weight factor *five times* the total weight of the equipment. If not, reinforce the mounting surface structural members before installing the mount.
  - **WARNING:** The combined weight of the mount must not exceed 15 lbs (6.8 kg), the maximum load capacity of the mount.
  - **CAUTION** Inspect the unit for shipping damage.



### IMPORTANTS AVERTISSEMENTS et PRÉCAUTIONS !

- AVERTISSEMENT** Un **AVERTISSEMENT** vous met en garde contre les possibilités de blessures graves ou de danger de mort si vous ne suivez pas les instructions.
- PRÉCAUTION** Une **PRÉCAUTION** vous met en garde contre les possibilités d'endommagements et de destruction de l'équipement si vous ne suivez pas les instructions correspondantes.
- **AVERTISSEMENT :** Une mauvaise installation peut entraîner des blessures corporelles graves ! Assurez-vous que les éléments de structure de la surface de fixation peuvent supporter un facteur de poids *cinq fois* supérieur au poids total de l'équipement. Dans le cas contraire, renforcez les éléments de structure de la surface de fixation avant d'installer le support.
  - **AVERTISSEMENT :** Le poids combiné du support ne doit pas dépasser les 6,8 kg, soit la capacité de charge maximale du support.
  - **PRÉCAUTION** Inspectez l'unité pour vérifier s'il y a eu des endommagements lors de l'expédition.



### AVVERTENZE e PRECAUZIONI IMPORTANTI!

- AVVERTENZA** Un'**AVVERTENZA** mette in guardia in merito alla possibilità di gravi infortuni, anche letali, qualora non si osservino le istruzioni.
- ATTENZIONE** Un'**ATTENZIONE** indica la possibilità di gravi danni all'attrezzatura qualora non ci si attiene alle istruzioni al riguardo.
- **AVVERTENZA:** Un'installazione incorretta può portare a gravi infortuni! Sincerarsi che gli elementi costruttivi della superficie di montaggio siano in grado di sostenere un fattore di peso ridondante pari a *cinque volte* il peso totale dell'attrezzatura. Diversamente, rinforzare gli elementi costruttivi prima dell'installazione del supporto.
  - **AVVERTENZA:** Il peso totale del supporto non deve superare 6,8 kg, pari alla sua capacità di carico massima.
  - **ATTENZIONE** Ispezionare l'unità per identificare eventuali danni dovuti al trasporto.



### WICHTIGE WARNHINWEISE UND VORSICHTSMASSNAHMEN!

- WARNUNG** Ein **WARNHINWEIS** macht auf mögliche schwere oder tödliche Verletzungen aufmerksam, die bei Nichtbefolgung der Anweisungen eintreten können.
- VORSICHT** Ein **VORSICHTSHINWEIS** macht auf Schäden oder mögliche Zerstörung des Geräts aufmerksam, die bei Nichtbefolgung der Anweisungen eintreten können.
- **WARNUNG:** Unsachgemäße Installation kann zu schweren Verletzungen führen! Sicherstellen, dass die tragenden Bauteile der Montagefläche aus Sicherheit das *Fünffache* des Gesamtgewichts des Geräts tragen können. Falls nicht, müssen die tragenden Bauteile der Montagefläche vor Befestigung der Halterung verstärkt werden.
  - **WARNUNG:** Das Gesamtgewicht der befestigten Teile darf nicht mehr als 6,8 kg, die maximale Tragfähigkeit der Halterung, betragen.
  - **VORSICHT** Die Einheit auf Transportschäden prüfen.



### ¡AVISOS y PRECAUCIONES IMPORTANTES!

- AVISO** Un **AVISO** llama su atención sobre la posibilidad de sufrir lesiones de gravedad o incluso mortales si no sigue las instrucciones.
- PRECAUCIÓN** Una nota de **PRECAUCIÓN** llama su atención sobre la posibilidad de dañar o destruir el equipo si no sigue las instrucciones.
- **AVISO:** ¡Si no realiza correctamente la instalación, podría sufrir graves lesiones personales! Asegúrese de que los componentes estructurales de la superficie de montaje pueden aguantar un peso redundante *cinco veces* superior al peso total del equipo. Si no es así, refuerce dichos componentes antes de instalar la montura.
  - **AVISO:** El peso combinado de la montura no debe ser superior a 6,8 kg, que es la capacidad máxima de carga de la montura.
  - **PRECAUCIÓN** Examine la unidad para asegurarse de que no ha sufrido ningún desperfecto durante el transporte.



### BELANGRIJKE AANWIJZINGEN en WAARSCHUWINGEN!

- WAARSCHUWING** Een **WAARSCHUWING** vestigt uw aandacht op de mogelijkheid van ernstig of dodelijk letsel als u de instructies niet opvolgt.
- VOORZICHTIG** De aanwijzing **VOORZICHTIG** vestigt uw aandacht op de mogelijkheid van beschadiging of onherstelbare beschadiging van de apparatuur als u de betreffende instructies niet opvolgt.
- **WAARSCHUWING:** Een onjuiste installatie kan ernstig persoonlijk letsel ten gevolg hebben! Zorg ervoor dat de dragende delen van het montagevlak berekend zijn op de ondersteuning van een overmaatgewicht van *vijf maal* het gewicht van de apparatuur. Is dat niet het geval, versterk dan de dragende delen van het montagevlak voordat u de houder monteert.
  - **WAARSCHUWING:** Het totale gewicht van de houder mag niet zwaarder zijn dan 6,8 kg, de maximum belastingscapaciteit van de houder.
  - **VOORZICHTIG** Controleer de unit op eventuele transportschade.









**ADVERTÊNCIAS e AVISOS IMPORTANTES!****ADVERTÊNCIA**

Os alertas de **ADVERTÊNCIA** avisam-no para a possibilidade de ocorrência de graves lesões ou morte no caso de incumprimento das instruções.

**AVISO**

Os alertas de **AVISO** avisam-no para a possibilidade de danos ou destruição do equipamento no caso de incumprimento das instruções.

- **ADVERTÊNCIA:** A instalação incorrecta pode provocar graves lesões! Certifique-se de que os elementos estruturais da superfície de montagem têm capacidade para suportar um factor de peso redundante *cinco* vezes superior ao peso total do equipamento. Se não tiver essa capacidade, reforce os elementos estruturais da superfície de montagem antes de instalar o suporte.
- **ADVERTÊNCIA:** O peso combinado do suporte não deverá ultrapassar os 6,8 kg, a capacidade de carga máxima do suporte.
- **AVISO** Verifique se a unidade foi danificada durante o transporte.

|   |  |   |   |
|---|--|---|---|
|    | <p>Tighten Fastener<br/>Serrez les fixations<br/>Serrare il fissaggio<br/>Befestigungsteil festziehen<br/>Apretar elemento de fijación<br/><b>Bevestiging vastdraaien</b><br/>Apertar fixador</p>                  |    | <p>Pencil Mark<br/>Marquage au crayon<br/>Segno a matita<br/>Stiftmarkierung<br/>Marcar con lápiz<br/><b>Potloodmerkteken</b><br/>Marcar com lápis</p>                  |
|    | <p>Loosen Fastener<br/>Desserrez les fixations<br/>Allentare il fissaggio<br/>Befestigungsteil lösen<br/>Aflojar elemento de fijación<br/><b>Bevestiging losdraaien</b><br/>Desapertar fixador</p>                 |    | <p>Drill Hole<br/>Percez un trou<br/>Praticare un foro<br/>Bohrloch<br/>Perforar<br/><b>Gat boren</b><br/>Fazer furo</p>  |
|    | <p>Phillips Screwdriver<br/>Tournevis à pointe cruciforme<br/>Cacciavite a stella<br/>Kreuzschlitzschraubendreher<br/>Destornillador Phillips<br/><b>Kruiskopschroevendraaier</b><br/>Chave de fendas Phillips</p> |    | <p>Adjust<br/>Ajuster<br/>Regolare<br/>Einstellen<br/>Ajustar<br/><b>Afstellen</b><br/>Ajustar</p>  |
|  | <p>Hex-Head Wrench<br/>Clé à tête hexagonale<br/>Chiave esagonale<br/>Sechskantschlüssel<br/>Llave de cabeza hexagonal<br/><b>Zeskantsleutel</b><br/>Chave de cabeça sextavada</p>                                 |  | <p>Remove<br/>Retirez<br/>Rimuovere<br/>Entfernen<br/>Quitar<br/><b>Verwijderen</b><br/>Remover</p>   |
|  | <p>Open-Ended Wrench<br/>Clé à fourche<br/>Chiave a punta aperte<br/>Gabelschlüssel<br/>Llave de boca<br/><b>Steeksleutel</b><br/>Chave de bocas</p>   |  | <p>Optional<br/>En option<br/>Opzionale<br/>Optional<br/>Opcional<br/><b>Optie</b><br/>Opcional</p>   |
|  | <p>By Hand<br/>À la main<br/>A mano<br/>Von Hand<br/>A mano<br/><b>Met de hand</b><br/>Com a mão</p>   |  | <p>Security Wrench<br/>Clé de sécurité<br/>Chiave di sicurezza<br/>Sicherheitsschlüssel<br/>Llave de seguridad<br/><b>Veiligheidssleutel</b><br/>Chave de segurança</p> |

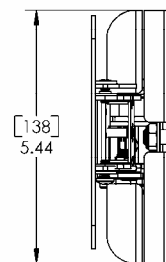
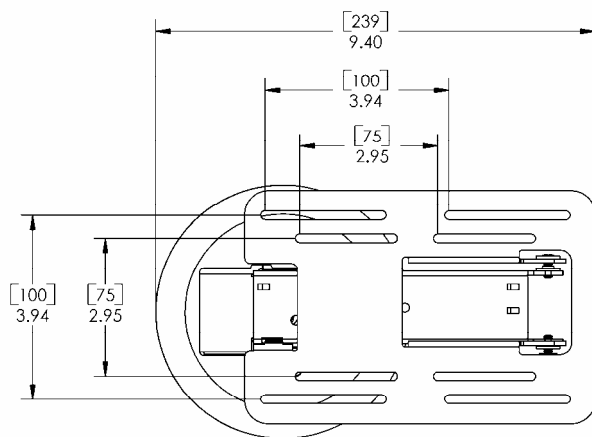
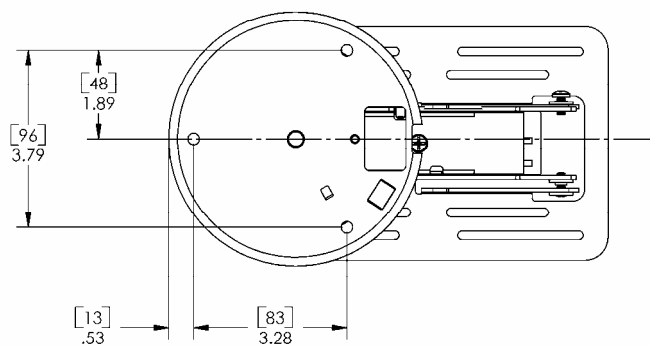
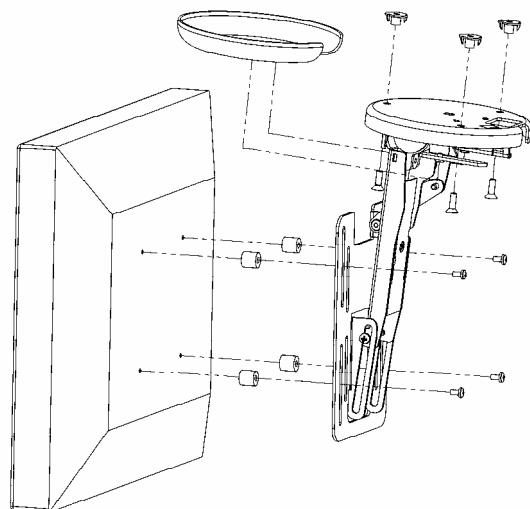

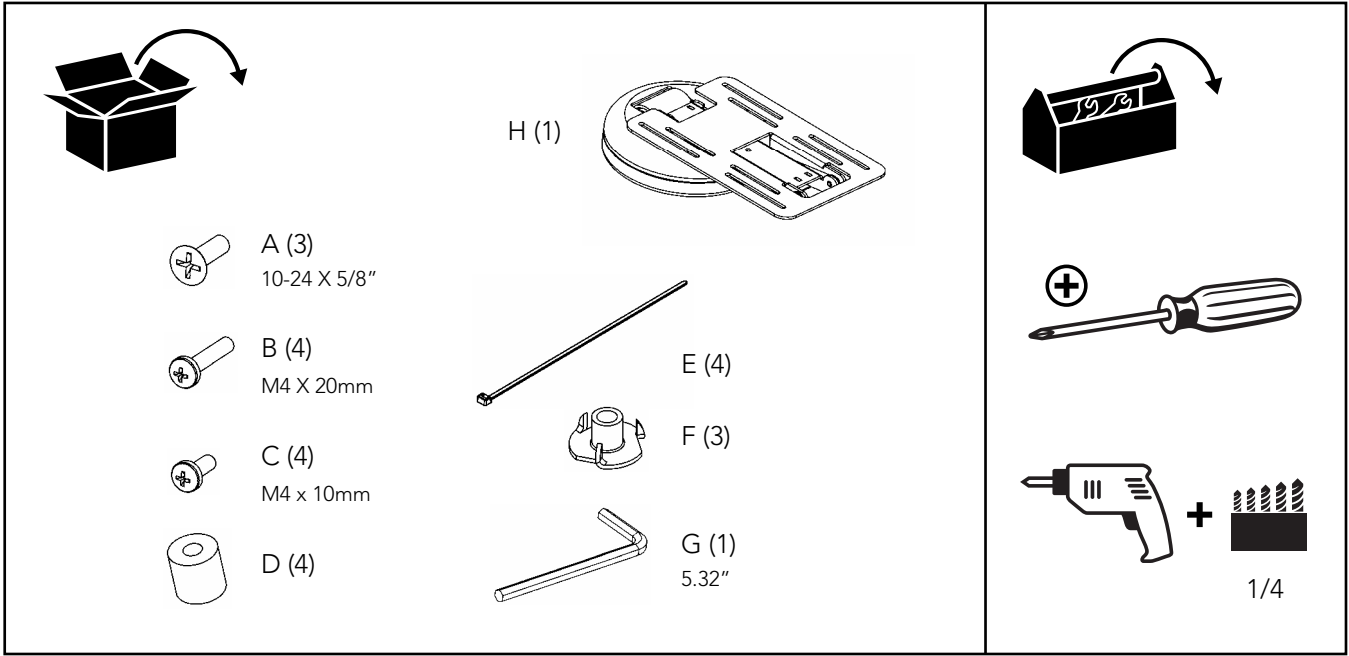

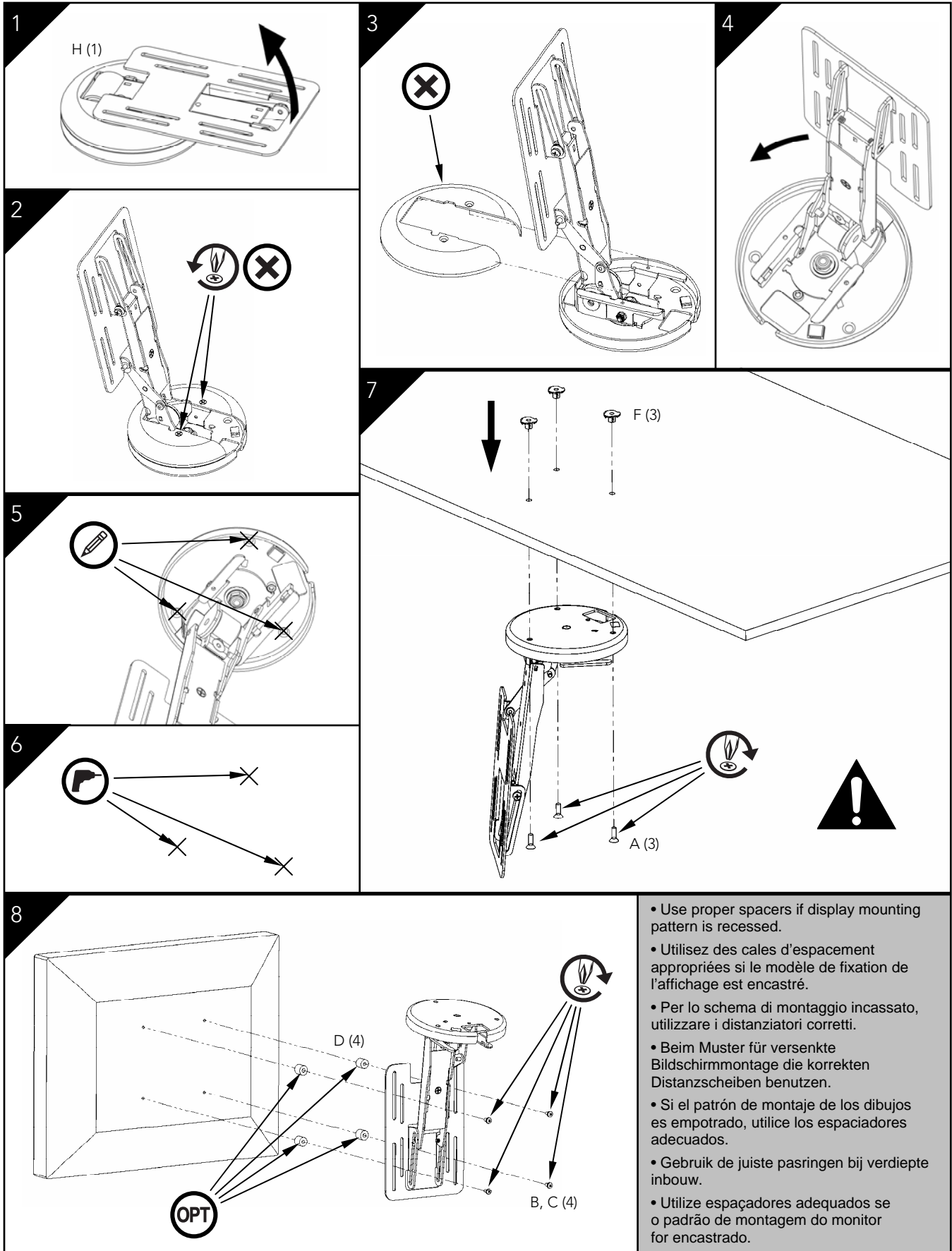

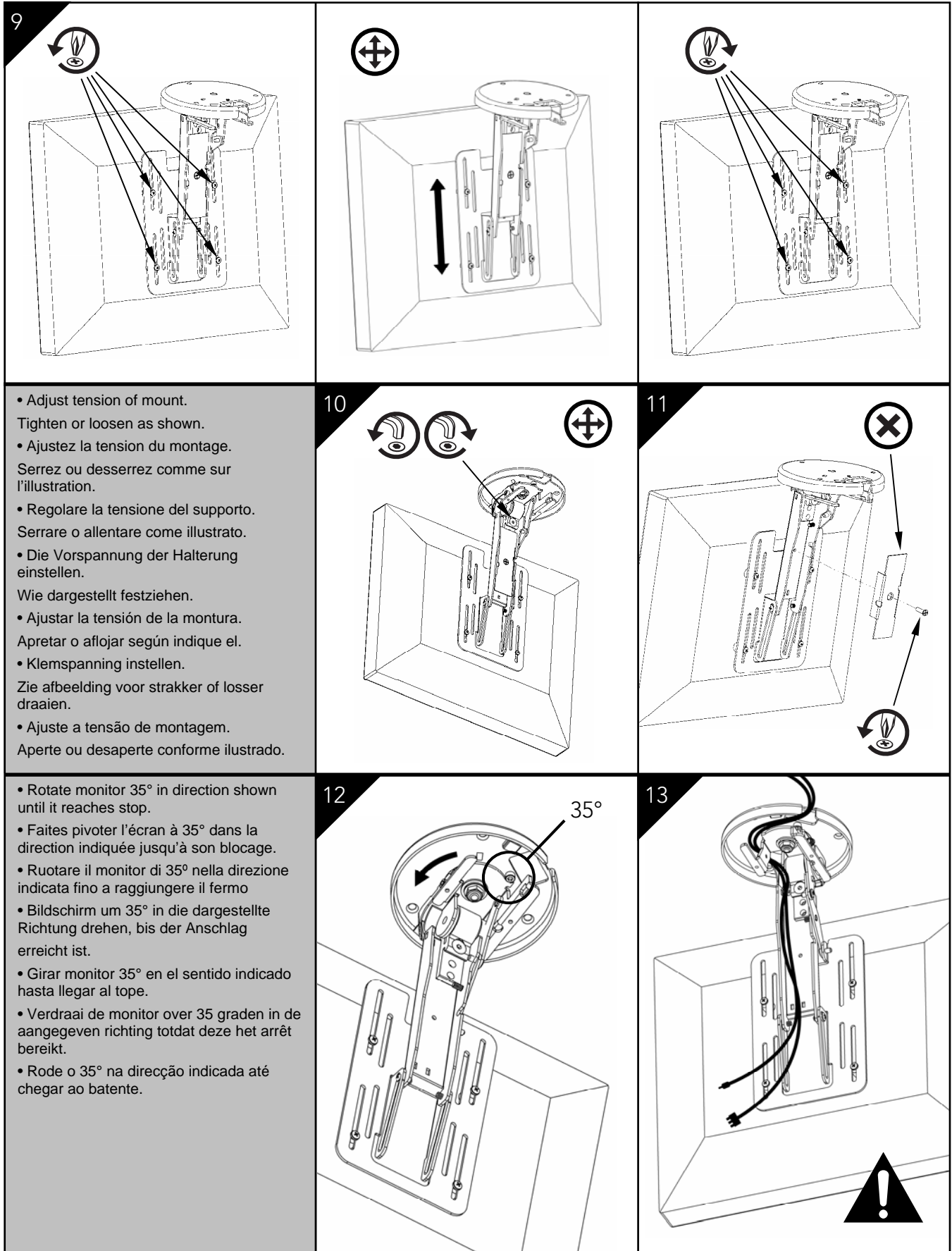

- For extra display rotation, follow STEPS X1 – X5.
- Pour une plus grande rotation de l'écran, suivez les ÉTAPES X1 à X5.
- Per una rotazione maggiore, attenersi ai PASSAGGI X1 – X5.
- Für zusätzliche Bildschirmdrehungen SCHRITTE X1 – X5 ausführen.
- Para una rotación más amplia, seguir los PASOS X1 – X5.
- Ga te werk als aangegeven in STAP X1 t/m X5 voor extra rotatie van het display.
- Para uma maior rotação do monitor, siga os PASSOS X1 a X5.

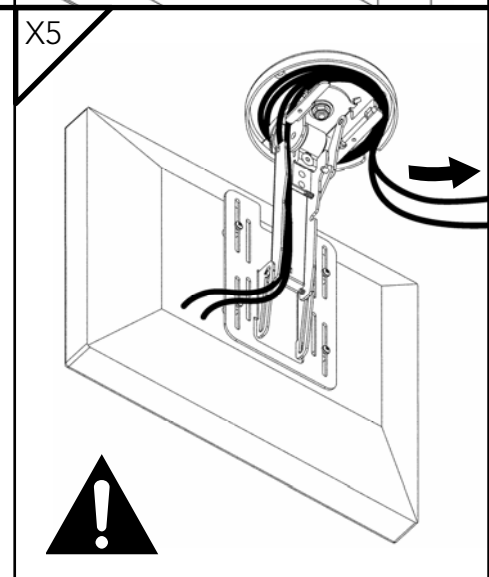
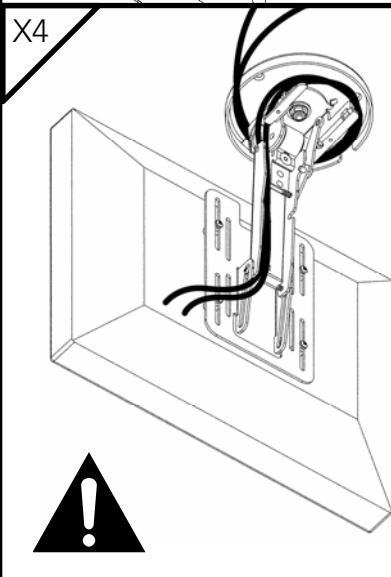
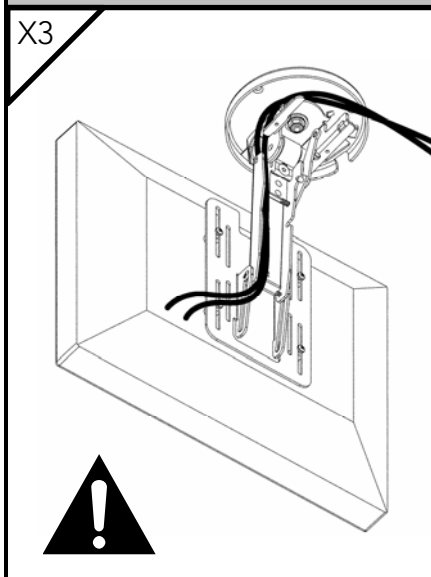
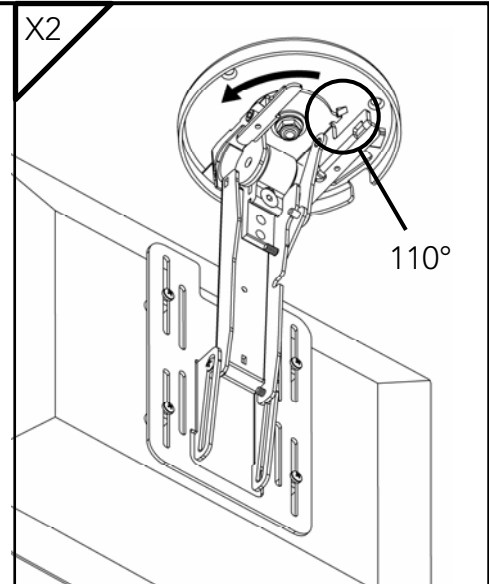
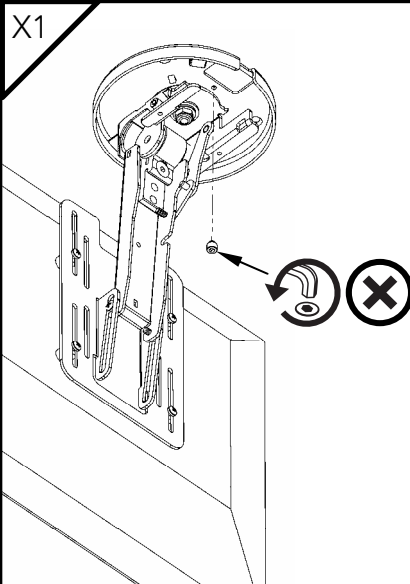

- After routing, lightly pull cables to remove slack. Secure using tie straps.
- Une fois l'acheminement des câbles, tirez légèrement dessus. Fixez à l'aide des courroies d'attache.
- Una volta distesi i cavi, tirarli delicatamente e fissarli mediante i fermacavi.
- Nach der Verlegung sacht an den Kabeln ziehen und diese mit Kabelbindern sichern.
- Después de encaminar los cables, tirar ligeramente de ellos y sujetarlos con las correas de amarre.
- Zet de kabels na het doorleiden voorzichtig met kabelstropen vast.
- Depois de encaminhar, puxe ligeiramente os cabos e fixe com cintas de amarração.

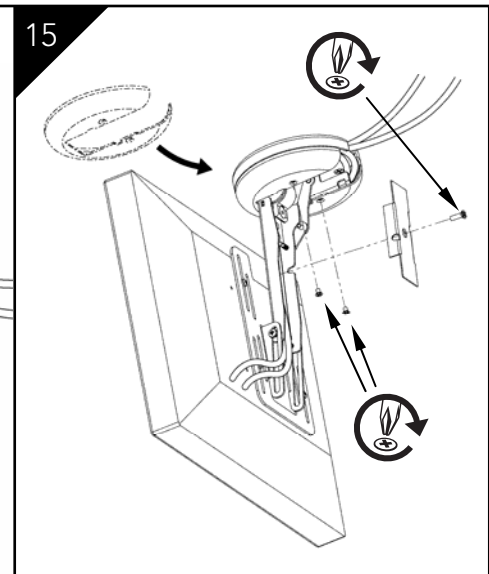
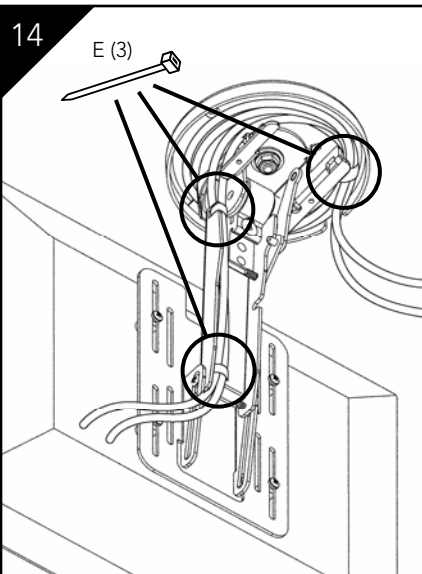

- Rotate screen in both directions. If any binding or pinching occurs, go back and correct problem.
- Faites pivoter l'écran dans les deux directions. Si un grippage ou un pincement se produit, recommencez et corrigez le problème.
- Ruotare lo schermo nelle due direzioni. Se si inceppa o incastra, riportarlo alla posizione originale e correggere il problema.
- Den Bildschirm in beiden Richtungen drehen. Sollte etwas klemmen oder gequetscht werden, zurück gehen und das Problem beseitigen.
- Girar la pantalla en ambos sentidos. Si algún cable queda enganchado o pellizcado, volver atrás y solucionar el problema.
- Draai het scherm in beide richtingen. Als er iets vastloopt of klemt, ga dan een aantal stappen terug en los het probleem op.
- Rode o ecrã em ambas as direcções. Caso fiquem cabos dobrados ou trilhados, retroceda a operação e corrija o problema.

16

